

## Automatic Cradle Feed Multi-Purpose Systems



## Pokládání z odlehčených rolí o velkém průměru

91/121 Synchron jsou víceúčelové, pokládací systémy které jsou ideální pro role o velkém průměru, jako jsou např. laminované látky používané v automobilovém průmyslu. Vlastnosti systémů a jedinečný systém kolébkového odvíjení zajišťuje beznapěťové pokládání dokonce těch nejobtížnějších materiálů, při rychlosti do 100 m/min. Systém kolébkového odvíjení s elektrickým sklápěním kolébky nabízí snadné a rychlé vkládání a vyjímání rolí a odvíjení i navíjení rolí látek až do 200 kg. Tím je také potlačena nutnost mít role na nosné tyči.

Řídicí systém na Synchron pokladačích je založen na nejnovějších technologiích dostupných na trhu. Nový dotykový panel operátora nabízí vícejazyčné intuitivní rozhraní pro operátora. Jsou zobrazována data pokládání a dále je zabudována paměť parametrů pro 25 nastavení stroje. Funkce pomoci (help) je dostupná.

Nové nejmodernější ořezové zařízení pracuje velmi rychle a v obou směrech. Multifunkční rychlostní ručka kombinuje hlavní funkce a umožňuje ovládání jednou rukou.

Synchron pokladače obsahují nejnovější mikroelektronické obvody, tvořící efektivní, kompaktní jednotku která je snadno přístupná pro údržbu. Unikátní kolébkový odvíjecí systém.

Synchron kolébkový systém nabízí četné výhody zahrnující:

- Žádná nosná tyč na role. Role látky spočívá v kolébce, která odvíjí látku čímž zajišťuje beznapěťové pokládání.
- Snadné a rychlé zakládání a vyjímání rolí kombinované se zaváděním látky do stroje redukuje prostoje a zvyšuje produktivitu.
- Řízení rychlosti kolébky je nastavitelné a automatické.
- Spoří místo, má bezpečnostní senzory.
- Umožňuje zpětné navíjení látky.

# Synchron 91-121

Technická specifikace	
Maximální váha role	200 kg
Maximální průměr role	SY91 90 cm / SY121 120 cm
Šířka materiálu	160 - 240 cm
Výška pokládání – jednosměrně	23 cm
Výška pokládání – cik cak	15 cm
Maximální rychlost za minutu	100 m.
Výška vkládání role nad povrchem stolu	610 mm
Celková výška nad povrchem stolu	1,500 mm
Hlavní pojistka	20 A
Šířka stolu =	Šířka materiálu + 200 mm

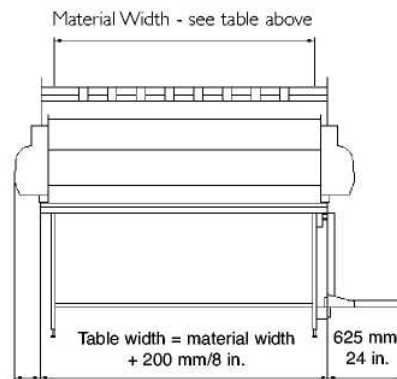
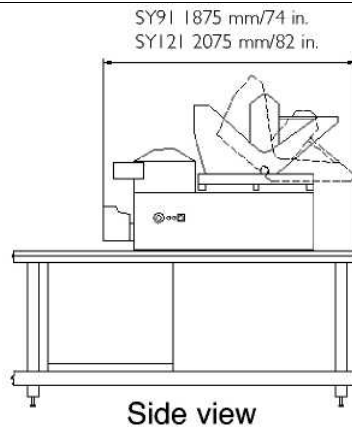

## Standardní provedení

- Kolébkový zaváděcí systém (eliminuje potřebu odvíjecí tyče)
- Posuvná koncová lišta pro pokládání lícem nahoru/ dolů jednosměrně
- Tyč na ozubnici s pastorkem pro opačně navinutý materiál
- Elektrické sklápění kolébky
- Elektronické přednastavení délky polohy
- Interaktivní, vícejazykový dotykový panel operátora
- Kapacita paměti pro až 25 nastavení stroje
- Měření délky role/materiálu
- Pohon na všechna kola
- Schopnost programovat všechny kroky pokládání
- Rozsáhlý sběr dat/údajů
- Předprogramované upozorňování na servisní interval
- Automatické dopínání řetězů
- CE standard vyhovuje rozvíjejícím se globálním bezpečnostním předpisům
- Komplexní sortiment příslušenství je dostupný aby zvýšil efektivitu stříhárny

## Příslušenství

Rozsáhlý sortiment příslušenství zahrnuje:

- Spreading Management System (Systém řízení pokládání) založený na PC - SMS. Se SMS na pokládači je možné používat GERBERSaver™ systém řízení vad, čtečku čárových kódů / tiskárnu čárových kódů, a další prostředky. SMS může být připojen na lokální počítačovou síť. Prosim podívejte se na SMS prospekt na detaily.

Zvláštní senzor pro neurčitou hranu látky.

Specifications are subject to change without notice. GERBERSaver™ and GERBERSpreader™ are trademarks of GerberTechnology, Inc.

GerberTechnology, Inc. 24  
Industrial Park Road West Tolland,  
CT 06084 USA Tel: +1(860)  
871-8082 Fax: +1(860) 871-6007

## Režimy pokládání

- Lícem nahoru
- Lícem dolů
- Lícem na líc s koncovou lištou

### Zastoupení :

GERBER-BRUNNER-Wien  
[brunner.gerber.wien@aon.at](mailto:brunner.gerber.wien@aon.at)  
[www.gerbertechnology.com](http://www.gerbertechnology.com)

ZADAS spol.s r.o.  
Průmyslová  
798 11 Prostějov  
[www.zadas.cz](http://www.zadas.cz)

BEATEX s.r.o.  
Rajčanská 46,  
821 07 Bratislava

Specifications are subject to change without notice. GERBERSaver™ and GERBERSpreader™ are trademarks of GerberTechnology, Inc.

GerberTechnology, Inc. 24  
Industrial Park Road West Tolland,  
CT 06084 USA Tel: +1(860)  
871-8082 Fax: +1(860) 871-6007

Copyright © 2002 GerberTechnology, Inc. A  
Gerber Scientific Company Form No. 00000-0206